



Socles PV

Supports fusibles pour applications photovoltaïques
pour fusibles NH gPV de 32 à 600 A, jusqu'à 1500 VDC

Protection fusible



socle-pv_002_a_1_cat

Socle
taille 1, 1000 VDC



socle-pv_004_a_1_cat

Socle
taille 3L, 1500 VDC

La solution pour

- > Petites installations jusqu'aux grandes fermes photovoltaïques



Les points forts

- > Sécurité renforcée
- > Produit dédié aux applications photovoltaïques
- > Indication de la fusion du fusible
- > Différents types de fixation

Conformité aux normes

- > IEC 60269
- > NF EN 60269-1
- > VDE 0636-10
- > DIN 43620



Fonction

Les **socles PV** SOCOMEC sont des supports fixes, unipolaires pour fusibles à couteaux dédiés aux applications photovoltaïques.

Avantages

Sécurité renforcée

- Tension assignée de 1000 ou 1500 VDC.
- Matériaux thermoplastiques auto-extinguibles.
- Kit IP2X (selon modèle).

Produit dédié aux applications photovoltaïques

Protection contre les courants inverses grâce aux fusibles gPV dédiés aux applications photovoltaïques.

Indication de la fusion du fusible

Possibilité de récupérer l'information de fusion des fusibles (voir chapitre Fusibles photovoltaïques).

Différents types de fixation

Possibilité de fixation en fond d'armoire ou sur rail DIN (selon modèles).

Références

Appareil à fixation par vis

Calibre Taille des fusibles Nb pôles	200 A NH1 / 1000 VDC Référence	250 A NH2 / 1000 VDC Référence	400 A NH3 / 1000 VDC Référence	600 A 3L / 1500 VDC Référence
1 P	65PV 1011	65PV 1002	65PV 1003	65PV 1113

Accessoires pour fusibles de taille NH1	Référence	Référence	Référence
Bloc de liaison - jeu de 1 pièce	6500 0031	6500 0031	6500 0032
Écran entre phases - jeu de 1 pièce	6500 0003	6500 0003	6500 0004
Cache-bornes - jeu de 1 pièce	6500 0012	6500 0013	6500 0014
Capot fusible - jeu de 1 pièce	6500 0022	6500 0022	6500 0023
Kit IP20 1 P	6511 1011 ⁽¹⁾	6511 1012	6511 1013

(1) Kit IP20 unipolaire composé de 2 blocs de liaison, 2 écrans entre-phases, 2 cache-bornes et 1 capot. Non compatible avec C.A.

Dimensions

200 à 400 A taille NH1, NH2 et NH3 / 1000 VDC

600 A taille 3L / 1500VDC

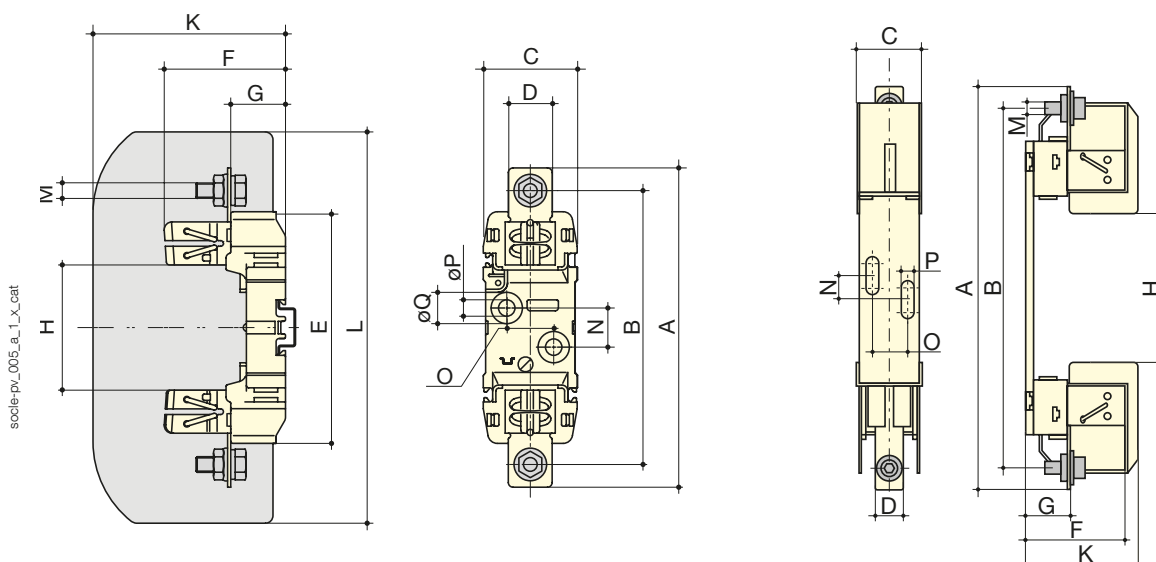

Calibre (A)	Taille fusible	A	B	C	D	E	F	G	H	K	L	M	N	O	P	Q
200	NH1	200	175	60	28	148	77.5	35	80	123	250	M10	25	30	10,5	20,5
250	NH2	225	200	60	32	148	88	35	80	123	250	M12	25	30	10,5	20,5
400	NH3	240	210	60	38	148	97	35	80	143	270	M12	25	30	10,5	20,5
600	3L	307	270	68	40	-	103	38	140	-	-	M12	25	30	10,5	-